

Hövding 3

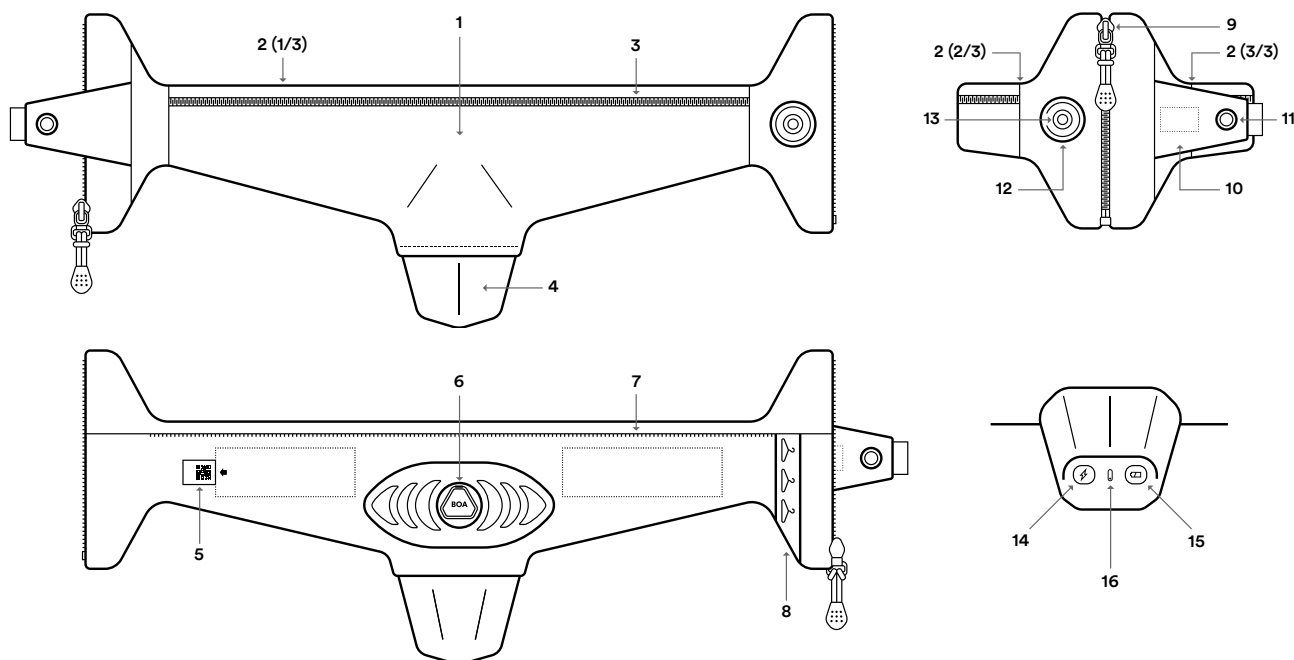

- | | | |
|-------------------------------------|-----------------------------|--------------------|
| 1. Krage | 7. Dragkedja skal - Insida | 13. Front LED |
| 2. Spricksömmar (3 st) | 8. Hängare | 14. USB-uttag |
| 3. Dragkedja skal - Utsida | 9. Dragkedja - Front | 15. Funktionsknapp |
| 4. Kåpa | 10. Aktiveringssystem-flärp | 16. Back LED |
| 5. Serienummer | 11. Aktiveringssystem-hane | |
| 6. Justeringsratt (BOA® Fit System) | 12. Aktiveringssystem-hona | |



17. Hövding med en korrekt tight passform direkt mot halsen.



18. Hövding med en inkorrekt och för stor passform runt om halsen.



19. Hövding korrekt placerad tillsammans med huva. Hövding ska alltid placeras ovanpå huvan.



20. Hövding inkorrekt placerad tillsammans med huva. Hövding ska aldrig placeras inuti huvan och huvan får aldrig täcka spricksömmarna på Hövding (2).

SÄKERHETSANVISNINGAR

- Hövding ska endast aktiveras när den är korrekt placerad runt halsen och cyklisten sitter på cykeln (se CYKLA MED HÖVDING).
- Hövdings framsida och dragkedja (9) ska aldrig vikas inåt mot halsen.
- Täck inte över någon av de tre spricksömmarna (2) på Hövding med exempelvis halsduk, luva eller andra kläder.
- Hövding ska inte användas om produktens inre temperaturer går under -10 °C (14 °F) eller över 50 °C (122 °F).
- Aktiveringssystem-hona (12) innehåller en magnet som aktiverar Hövding. Undvik att aktiveringssystem-hona (12) på Hövdings högra sida kommer i kontakt med andra magneter (magnetiska lås, högtalare etc.).
- Hövding innehåller ömtåliga delar och bör hanteras varsamt. Förvaras utom räckhåll för barn.
- Av säkerhetsskäl är det inte tillåtet att modifiera eller tillsätta (sy, klistra, hänga etc.) något objekt på sin Hövding.
- Hövding tål regnväder men ska inte sänkas ned i vatten eller i övrigt utsättas för annan vattenexponering. För att torka Hövding efter en cykeltur i regnväder placeras Hövding plant med kåpan pekandes uppåt och ovasidans spricksömmar nedåt (med dragkedjan (9) öppen). Torka inte Hövding med yttre värmekälla som hårtork eller i mikrovågsugn.
- Det är viktigt att Hövdings ljud- och ljussignaler fungerar som de ska eftersom det är via dem Hövding kommunicerar.
- Säkerställ att du alltid har möjlighet att höra eventuella ljudsignaler från din Hövding, under användning.
- Hövding påverkas inte av en pacemaker. Vänligen kontakta leverantören av din medicinska anordning för vägledning gällande pacemaker tillsammans med Hövding.

ANVÄNDNINGSSOMRÅDE

Hövding 3 är till för att skydda huvudet och ska endast vara aktiverad när du cyklar. Hövding är endast avsedd för cykling (inte för andra aktiviteter såsom ridning, moped-, skid-, inlines-, skateboardåkning etc.). Med cykling avses normalt cyklande i stadsmiljö och på landsväg (inte extrem cykling såsom terräng-, BMX-, downhill-, tävlings-, trickcykling och liknande).

Hövding är endast avsedd att användas tillsammans med tvåhjuliga cyklar (standardmodeller), inklusive el-assisterade cyklar (max 25 km/h). Hövding är inte avsedd att användas tillsammans med specialcyklar (såsom enhjulingar, tandemcyklar, liggcyklar, lådcyklar, sparkcykel/el-scooter eller andra el-assisterade fordon etc.).

FÖR VEM?

Hövding 3 är godkänd för huvudstorlek 52–59 cm (20,5–23,2") i omkrets och för halsmått 32–45 cm (12,6–17,7") i omkrets. Hövding är godkänd för cyklister från 15 år och uppåt.

LADDA BATTERI

För att spara batteri när Hövding ligger på lager, sätts alla

enheter i fabriken i viloläge. Innan användning måste batteriet laddas fullt (med USB-kabel). Efter laddning fungerar Hövding normalt. Det går också att trycka på Funktionsknappen (15) för att kolla batterinivån (Hövding går då ur viloläge).

Ladda alltid batteriet fullt när Hövding ska laddas (det tar minst upp till 2 timmar). Ladda Hövding genom att öppna locket till USB-uttaget (14) som finns på kåpans (4) undersida, sätt i den medföljande USB-kabeln i USB-uttaget (14). Sätt därefter USB-kabeln i en extern laddare med USB-port och ladda genom ett vägguttag. Stäng locket över USB-uttaget efter avslutad laddning. Under tiden Hövding laddas lyser Back LED (16) med ett blinkande grönt ljus på kåpans (4) undersida. När Hövding är fulladdat lyser Back LED (16) med ett fast grönt ljus. Blinkande rött ljus av Back LED (16) indikerar ej optimal laddning. Hövding laddar men kommer ej visa ett fast grönt ljus på Back LED (16) när den är fullt uppladdad. Se nedan hur batterinivån kontrolleras. När Hövding är fullt laddad lyser Back LED (16) med ett fast grönt ljus på kåpans (4) undersida. Hövdings batteri räcker upp till 12 timmars användning beroende på hur mycket och ofta Hövding används, användarbeteende, temperatur, väder, Bluetooth®-uppkoppling mm.

Kontrollera batterinivån genom att trycka på Funktionsknappen (15) på kåpans (4) undersida. USB-kabeln ska alltid vara urkopplad vid kontroll av batterinivån. Back LED (16) på kåpans undersida indikerar då batterinivån på följande sätt:

- Fast grönt ljus – mer än 50 % batteritid kvar Hövding är fulladdad
- Blinkande grönt ljus – 20–50 % batteritid kvar dags att ladda Hövding
- Fast rött ljus – mindre än 20 % batteritid kvar Hövding ska laddas omgående

Hövding ska ej vara aktiverad vid laddning. Hövding ska endast laddas i temperaturer mellan 5°C (41°F) och 40°C (104°F).

JUSTERA PASSFORMEN

Justera passformen med justeringsratten (BOA® Fit System) (6) genom att vrida den medurs. Hövding ska ha en tight passform direkt mot halsen vid användning. För en större storlek, lyft justeringsratten och sträck ut Hövding till önskad storlek. Lås därefter justeringsratten genom att trycka den på plats igen.

MONTERA SKAL PÅ HÖVDING

Montera medföljande basskal eller säsongsskal (säljes separat) innan användning. Hövding ska alltid användas med medföljande basskal eller säsongsskal tillhörande Hövding 3.

Ta på basskal

Börja med att lägga ut Hövding i fullt utspänt läge. Fäst basskalets längsta dragkedja i dragkedjan på insidan (7) av Hövding. Justera sedan Hövding till rätt storlek med hjälp av justeringsratten (BOA® Fit System) (6) (se JUSTERA PASSFORMEN). Trä därefter basskalet över kåpan och fäst sedan den andra dragkedjan (3) på Hövdings utsida. Se instruktionsfilm på hovding.com.

Ta av basskal

Öppna de två dragkedjorna på Hövdings utsida och insida och ta sedan av basskalet. Se instruktionsfilm på hovding.com.

Av säkerhetsskäl är det inte tillåtet att använda modifierade eller egendesignade skal. Hövdings skal är testade för att fungera korrekt vid en eventuell cykelolycka.

CYKLA MED HÖVDING

- Säkerställ att Hövding har tillräckligt med batteri för cykelturen (se LADDA BATTERIET).
- Säkerställ att Hövding har ett basskal, alternativt säsongsskal (säljes separat) monterat (se MONTERA SKAL PÅ HÖVDING).
- Säkerställ att Hövdings passform är korrekt justerad (se JUSTERA PASSFORMEN).
- Placera Hövding runt halsen med kåpan (4) ner mot ryggen (mellan skulderbladen) och dragkedjan (9) centrerad framtill. Dra upp dragkedjan framtill (9) under hakan. Kontrollera att hela dragkedjan är korrekt sammanlänkad och stängd hela vägen upp. För att säkerställa att airbagen positionerar sig korrekt vid en eventuell uppblåsning, är det viktigt att Hövding sitter tätt direkt mot halsen och att kåpan ligger på plats mellan skulderbladen under hela cykelturen (17).
- Sätt dig på cykeln.
- Aktivera Hövding genom att lägga aktiveringsflärpen (10) över den stängda dragkedjan (9) och tryck in aktiveringssystem-hane (11) hela vägen in till botten i aktiveringssystem-hona (12) tills den är helt isatt. Säkerställ att Aktiveringssignalen (se SIGNALER) hörs.*
- Börja cykla.
- När du cyklat klart: Öppna först aktiveringsflärpen (10) (genom att dra aktiveringssystem-hane (11) ur aktiveringssystem-hona (12)) för att avaktivera Hövding. En ljudsignal signalerar att Hövding är avaktiverad och Front LED (13) slutar lysa.
- Nu kan du kliva av cykeln.

* Viktigt att aktiveringssystem-hane (11), är helt isatt i aktiveringssystem-hona (12), även om aktiveringsljudet ljuder någon millimeter tidigare. Vid aktivering lyser Front LED (13) kort rött under sitt självttest, därefter ett fast grönt ljus som övergår till ett blinkande grönt ljus, som talar om att Hövding är aktiverad. OBS! Hövding skyddar först efter att självtestet är genomfört.

FÖRVARING

Det finns en upphängningsanordning (8) på Hövdings vänstra insida som med fördel kan användas för upphängning av Hövding när den inte används. Hövding ska inte förvaras i temperaturer under -20 °C (-4 °F) eller över 60°C (140 °F).

VILOLÄGE

Vid längre period av förvaring (några veckor), ladda Hövding fullt innan den sättssätt Hövding i viloläge genom att hålla ner Funktionsknappen (15) i 5 sek, tills Back LED (16) slocknar. När Hövding är satt i viloläge går den inte att aktivera. Tryck en gång (1 sekund) på Funktionsknappen (15), alternativt påbörja laddning (se LADDA BATTERIET), för att ta Hövding ur viloläge.

SIGNALER

Beskrivning av Hövdings samtliga signaler finns på hovding.com. Signaler finns bland annat för följande funktioner:

Aktivering

En uppåtgående ljudsignal samt Front LED (13) som lyser (kort rött under sitt självttest, därefter ett fast grönt ljus som övergår till ett blinkande grönt ljus).

Avaktivering

En nedåtgående ljudsignal samt Front LED (13) släcks.

Batterikontroll

När Funktionsknappen (15) är intryckt, kommer Back LED (16) på kåpan (4) indikera batterinivån enligt LED-guiden under LADDA BATTERIET.

Lågt batteri vid cykling

Pulserande kort ljudsignal som upprepas var 5:e minut. Front LED (13) lyser med mjukt grönt ljus med upprepande röd ljusblxt.

Kritisk batterinivå vid cykling

"Lågt batteri"-signaler i tät följd. Efter 10 signaler signalerar Hövding avaktivering och stängs av.

Upp och nervänd aktiverad Hövding

Om Hövding aktiveras upp och ner, kommer en tydlig upprepande varningssignal att ljuda samtidigt som Front LED (13) lyser med ett fast rött ljus. En Hövding fungerar inte när den är placerad upp och ner. En upp och nervänd aktiverad Hövding kan återställas endast genom avaktivering samt att Hövding placeras på rätt håll.

Kritiskt fel på Hövding vid cykling

Tydlig upprepande varningssignal samtidigt som Front LED (13) blinkar med ett rött ljus. Om Hövding ej går att aktivera efter en "Kritiskt fel"-signal, innebär det att produkten inte längre är brukbar.

BLUETOOTH®

Hövding är utrustad med Bluetooth® 5 BLE. Hövding App finns i App Store och Google Play. För mer information besök hovding.com. Bluetooth® parkoppling aktiveras om Funktionsknappen (15) hålls nere i 3 sek. Back LED (16) kommer växla med ett rött och grönt ljus. När parkopplingen är klar kommer Back LED (16) visa ett fast grönt ljus och en uppåtgående signal hörs. Hövding går ur Bluetooth® parkopplingsläge när enheten har kopplats färdigt eller efter 1 min.

HÖVDINGS SERIENUMMER

Serienumret (5) finns på Hövdings insida, invik i en ficka vid pilen där det står "Serial Number" (M + 9 dsiffror). Serienumret är först synligt efter eventuellt basskal/säsongsskal är avtaget. Om Hövding har blivit parkopplad med Hövding App går serienumret även att finna i appen.

UNDERHÅLL OCH SERVICE

Kontrollera regelbundet att Hövding inte har några synliga skador, om det skulle uppstå behöver du göra en reklamation via Hövding App eller genom ditt inköpsställe. Använd inte Hövding om det är synliga skador på den. Hövding ska inte repareras, sys i, monteras isär eller förändras.

Hövding går inte att tvätta. Eventuella fläckar kan tas bort genom att försiktigt gnugga på Hövding med en fuktig trasa. Basskalet kan tvättas (se tvättråd på dess insida).

Batteriet i Hövding är ej utbytbart.

Vi rekommenderar att Hövding-användaren parkopplar sin Hövding med Hövding App för att alltid ha tillgång till den senaste programvaran.

FRISYRER, YTTERKLÄDER OCH HÖRLURAR

De flesta frisyreer och många huvudbonader utgör inget problem för uppblåsningen. För information om vilka frisyreer och huvudbonader som inte rekommenderas med Hövding, besök hovding.com.

En tröja eller jacka med huva går bra att använda tillsammans med Hövding under förutsättning att huvan är nedfäld och ligger under Hövding, eller om den är tunnare, uppfäld innanför Hövding. Huvan får inte täcka någon av de tre spricksömmarna (2) på Hövding (19-20).

En halsduk eller sjal går bra att använda tillsammans med Hövding men får inte täcka någon av de tre spricksömmarna (2) på Hövding.

Hövding ska ha en tight passform direkt mot din hals med undantag om mjuka plagg används (med mjuka plagg menas mjuka tunna tygplagg utan blytlås eller annan knäppning, t.ex. krage, luva, halsduk, scarf) innanför Hövding. Mät med måttband runt hals inklusive plagg, om måttet är mindre än 45 cm i omkrets på det största stället går det bra att använda det mjuka plagget tillsammans med Hövding.

Små så kallade "In-ear hörlurar" kan användas tillsammans med Hövding. Av säkerhetsskäl rekommenderas dock inte cykling med hörlurar, på grund av risk för att inte höra trafiken eller de signaler som Hövding eventuellt ger ifrån sig.

FLYGA MED HÖVDING

Besök hovding.com för aktuell information.

NÄR SKYDDAR HÖVDING?

Om Hövding registrerar cyklistens rörelser som att hen är på väg att ramla, blåser airbagen upp på 0,1 sekund och skyddar cyklisten huvud och nacke.

Det krävs en rörelse (av cyklisten vid en cykelolycka) som ligger utanför det inprogrammerade normala cykelmönstret för att Hövding ska reagera och blåsa upp. Airbagen i Hövding är fullt uppblåst på 0,1 sekund. Om slaget mot huvudet inträffar innan Hövding har reagerat och hunnit blåsa upp fullt, kommer Hövding inte ge ett fullgott skydd. Exempel på situationer kan vara ett föremål som faller uppifrån, rakt ner på cyklistens huvud, om cyklisten cyklar in i en trädgren i huvudhöjd, eller får en direktträff från ett fordon med platt front.

Hövding kan inte garantera fullgott skydd mot spetsiga föremål.

I undantagsfall kan det ske att Hövding blåser upp utan att händelsen upplevs som en cykelolycka. Det har byggts in en säkerhetsmarginal för att Hövding hellre ska fälla än fria (hellre att Hövding registrerar en cykelolycka för mycket än en för lite). När Hövding är aktiverad jämför den cyklistens rörelsemönster med det inprogrammerade rörelsemönstret 200 gånger per sekund. Det har gjorts tusentals tester på hur ett normalt cykelmönster ser ut. Rörelser som skiljer sig från detta mönster kan Hövding tolka som en annalkande cykelolycka, och därför komma att blåsa upp för att skydda cyklisten.

EFTER UPPBLÅSNING

En uppblåst Hövding går av säkerhetsskäl inte att återanvända utan ska (precis som en traditionell cykelhjälm) ersättas med en ny efter en cykelolycka.

LIVSLÄNGD

Förväntad livstid på Hövding är ca 5 år beroende på användningsfrekvens.

VIKTIG INFORMATION

När Hövding är nerkyld till under -10°C (14°F) kommer den indikera med en varningssignal (läs mer om Hövdings signaler på hovding.com) att temperaturen är för låg och att den går då inte att aktivera. När Hövding återgår till temperaturer över -10°C (14°F) går den åter att aktivera.

Följande sekundära effekter vid uppblåsning är kända i enstaka fall:

- Ljudnivån vid uppblåsning ligger under gränsvärdena för skador men kan upplevas obehaglig. Har du en befintlig hörselskada eller hörselnedsättning bör du konsultera din läkare innan du använder Hövding.
- Tänder – vi känner till ett fåtal fall där tänder och tunga har skadats vid uppblåsning.
- Andning/obehag – när Hövding blåser upp sitter den hårt runt halsen för att säkerställa att airbagen positioneras korrekt. Airbagen håller trycket några sekunder innan luften långsamt släpps ut. Detta är en säkerhetsåtgärd som byggts in för att optimera skydd vid sekundärt slag. Detta kan leda till en obehagskänsla och en känsla av att det kan vara svårt att andas. Trycket runt halsen är ofarligt, syftet är att stabilisera huvud och nacke vid en cykelolycka.
- Svimning/obehag – precis som ovan kan det upplevas som obehagligt när Hövding blåser upp och vid mycket sällsynta fall har användaren svimmat vid uppblåsning.

EG-FÖRSÄKRAN OM ÖVERENSSTÄMMELSE

Vi, Hövding Sverige AB, Box 17020, SE-200 10 Malmö, Sweden försäkrar att följande personlig skyddsutrustning Hövding 3 "Airbag for Urban Cyclists" är i överensstämmelse med följande Europaparlamentets och rådets förordning (EU) 2016/425 av den 9 mars 2016 om personlig skyddsutrustning (PPE), Europaparlamentets och rådets direktiv 2011/65/EU av den 8 juni 2011 om begränsning av användning av vissa farliga ämnen i elektrisk och elektronisk utrustning, Europaparlamentets och rådets förordning (EG) nr 1907/2006 av den 18 december 2006 om registrering, utvärdering, godkännande och begränsning av kemikalier (Reach), Europaparlamentets och rådets direktiv 2014/53/EU av den 16 april 2014 om harmonisering av medlemsstaternas lagstiftning om tillhandahållande på marknaden av radioutrustning (RED), i enlighet med SP method 4439 version 2:8, EN/IEC 61000-6-1:2016, EN/IEC 61000-6-3:2006/A1:2010, ETSI EN 301 489-1 v.2.1.1, -3 v2.1.1, and -17 v3.1.1., ETSI EN 300 328 v2.1.1 (pre-approved BLE radio module Laird BL652-SA), och att produkten Hövding 3 "Airbag for Urban Cyclists" är identisk med den personliga skyddsutrustningen som omfattas av EC type-examination No. SC0228-19 utfärdad av Notified Body No. 0402 RISE Research Institutes of Sweden AB, Box 857, SE-501 15 Borås, Sweden. hovding.com

ÅTERVINNING

För information om återvinning, besök hovding.com.

KONTAKT

hovding.com, Hövding Sverige AB, Box 17020, SE-200 10 Malmö, Sverige