

Hövding 3

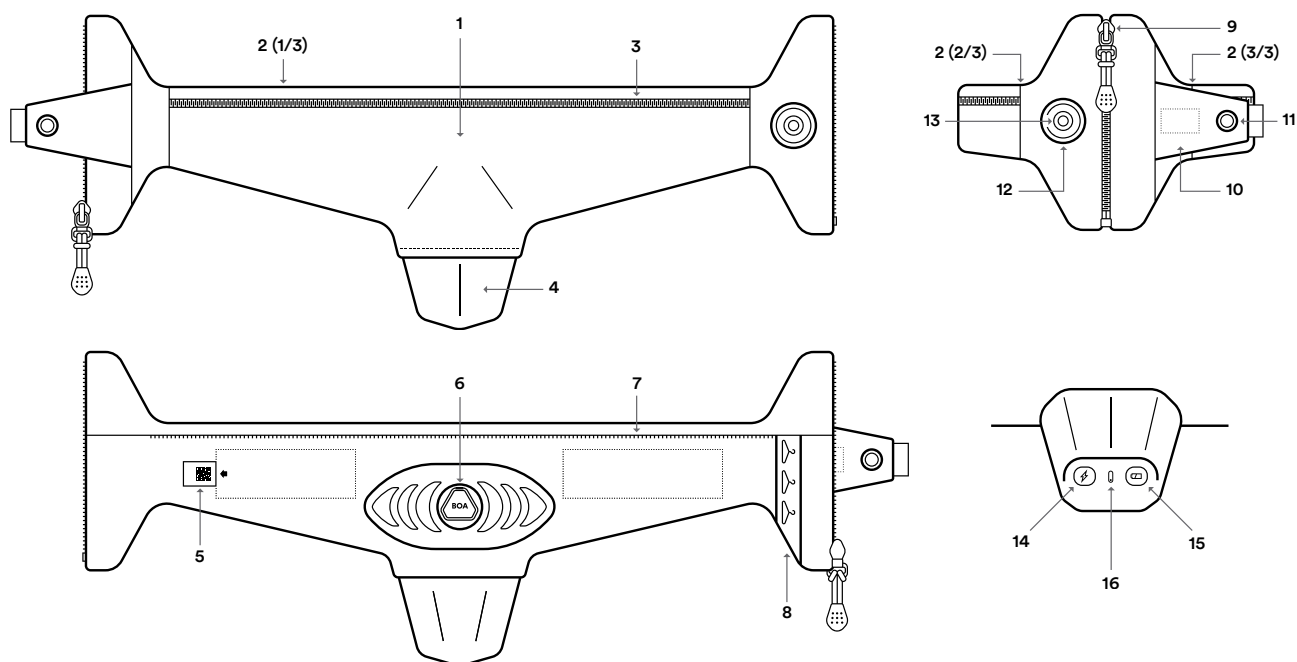

- | | | |
|-------------------------------------|----------------------------|--------------------|
| 1. Krage | 7. Dragkedja skal - Insida | 13. Front LED |
| 2. Spricksömmar (3 st) | 8. Hängare | 14. USB-uttag |
| 3. Dragkedja skal - Utsida | 9. Dragkedja - Framsida | 15. Funktionsknapp |
| 4. Kåpa | 10. Aktiveringsflärp | 16. Back LED |
| 5. Serienummer | 11. Aktiveringsshane | |
| 6. Justeringsratt (BOA® Fit System) | 12. Aktiveringsshona | |

ANVÄNDNINGSSOMRÅDE

Hövding 3 är till för att skydda huvudet och ska bara vara aktiverad vid cykling. Hövding är endast avsedd för cykling (inte för andra aktiviteter såsom ridning, moped-, skid-, inlines-, skateboardåkning etc.). Med cykling avses normalt cyklande i stadsmiljö och på landsväg (inte extrem cykling såsom terräng-, BMX-, downhill-, tävlings-, trickcykling och liknande).

Hövding är endast avsedd att användas tillsammans med tvåhjuliga cyklar (standardmodeller), inklusive el-assisterade cyklar. Hövding är inte avsedd att användas tillsammans med specialcyklar (såsom enhjulingar, tandemcyklar, liggcyklar, lådcyklar, andra el-assisterade fordon m.m.).

FÖR VEM?

Hövding 3 är godkänd för huvudstorlek (omkrets) 52–59 cm (20,5–23,2”) och för halsmått 34–45 cm (13,4–17,7”) i omkrets. Hövding är godkänd för cyklister från 15 år och uppåt.

LADDA BATTERI

För att spara batteri när Hövding ligger på hyllan, sätts alla enheter i fabriken i viloläge. Första gången Hövding tas upp ur förpackningen måste batteriet laddas fullt (med USB-kabel). Efter laddning fungerar Hövding normalt. Det går också att trycka på Funktionsknappen (15) för att kolla batterinivån (Hövding går då ur viloläge).

Ladda alltid batteriet fullt när Hövding ska laddas (det tar upp till 2 timmar). Ladda Hövding genom att sätta i den medföljande USB-kabeln i USB-uttaget (14) som finns på kåpans (4) undersida. Sätt därefter i USB-kabeln i en extern laddare med USB-port och ladda genom vägguttag. Stäng locket över USB-uttaget efter avslutad laddning. När Hövding är fullt laddad lyser Back LED:en (16) med ett fast grönt ljus på kåpans (4) undersida. Hövdings batteri räcker för 14-16 timmars användning.

Kontrollera batterinivån genom att trycka på Funktionsknappen (15) på kåpans (4) undersida. Back LED:en (16) på kåpans undersida indikerar då batterinivån på följande sätt:

- Fast grönt ljus – mer än 50 % batteritid kvar
- Blinkande grönt ljus – 20–50 % batteritid kvar
- Fast rött ljus – mindre än 20 % batteritid kvar

Hövding ska ej vara aktiverad vid laddning. Batteriet i Hövding är ej utbytbar. Hövding ska endast laddas i temperaturer mellan 5°C (41°F) och 40°C (104°F).

JUSTERA PASSFORMEN

Justera passformen med justeringsratten (BOA® Fit System) (6) genom att vrida den medurs så att det blir en tight passform direkt mot halsen vid användning. För en större storlek, lyft justeringsratten och sträck ut Hövding till önskad storlek. Lås därefter justeringsratten genom att trycka ned igen. Hövding placeras runt halsen med kåpan (4) ner mot ryggen (mellan skulderbladen) och dragkedjan (9) centrerad framtill.

MONTERA SKAL PÅ KRAGEN

Montera medföljande basskal eller säsongskal (säljes separat) innan första användning. Hövding ska alltid användas med antingen basskal eller säsongskal.

Ta på basskal: Börja med att lägga ut kragen (1) i fullt utspänt läge. Fäst basskalets längsta dragkedja i dragkedjan på insidan (7) av kragen. Justera sedan kragen till rätt storlek med hjälp av justeringsratten (BOA® Fit System) (6) (se JUSTERA PASSFORMEN). Trä därefter över basskalet över kåpan och fäst sedan den andra dragkedjan på kragens utsida (3).

Ta av basskal: Öppna de två dragkedjorna på kragens utsida och insida och ta sedan av basskalet. Se instruktionsfilm på hovding.com.

Av säkerhetsskäl är det inte tillåtet att använda modifierade eller egendesignade skal. Hövdings skal är testade för att fungera korrekt vid eventuell olycka.

CYKLA MED HÖVDING

- Säkerställ att Hövding har tillräckligt med batteri för cykelturen (se LADDA BATTERI).
- Säkerställ att Hövding har ett basskal, alternativt säsongskal (säljes separat) monterat (se MONTERA SKAL PÅ KRAGEN).
- Säkerställ att Hövdings passform är korrekt justerad (se JUSTERA PASSFORM).
- Placera Hövding runt halsen och dra upp dragkedjan framtill (9) under hakan.
- Kontrollera att hela dragkedjan är korrekt sammanlänkad hela vägen.

- Sätt dig på cykeln.
- Lägg aktiveringsflärpen (10) över den stängda dragkedjan (9) och tryck aktiveringshnanen på plats i aktiveringshnanen för att aktivera Hövding. En ljudsignal hörs samt Front LED (13) lyser (kort rött under sitt självtest, därefter ett fast som övergår till ett blinkande grönt ljus) för att tala om att Hövding är aktiverad.
- Börja cykla.
- När du cyklat klart: Öppna först aktiveringsflärpen (10) (genom att dra aktiveringshnanen ur aktiveringshnanen) för att avaktivera Hövding. En ljudsignal signalerar att Hövding är avaktiverad och Front LED:en (13) slutar lysa.
- Nu kan du kliva av cykeln.

FÖRVARING

Det finns en upphängningsanordning (8) på kragens insida som med fördel kan användas för upphängning av Hövding när den inte används. Hövding ska inte förvaras i temperaturer under -20 °C (-4 °F) eller över 60°C (140 °F). Vid längre förvaring (några veckor) av Hövding sätt den i viloläge (se VILOLÄGE).

VILOLÄGE

Vid längre period av förvaring (några veckor), sätt Hövding i viloläge genom att hålla ner Funktionsknappen (15) i 5 sek, tills Back LED:en (16) slocknar.

SIGNALER

För att se och lyssna på samtliga signaler besök hovding.com. Signaler finns bland annat för följande funktioner:

Aktivering

En uppåtgående ljudsignal samt Front LED (13) som lyser (kort rött under sitt självtest, därefter ett fast grönt ljus som övergår till ett blinkande grönt ljus).

Avaktivering

En nedåtgående ljudsignal samt Front LED (13) släcks.

Batterikontroll

När Funktionsknappen (15) är intryckt, kommer Back LED (16) på kåpan (4) indikera batterinivån enligt LED-guiden under LADDA BATTERI.

Lågt batteri vid cykling

Pulserande kort ljudsignal som upprepas var 5:e minut. Front LED (13) lyser med mjukt grönt ljus med upprepande röd ljusblit.

Kritisk batterinivå vid cykling

”Lågt batteri”-signaler i tät följd. Efter 10 signaler signalerar Hövding avaktivering och stängs av.

Upp och nervänd placerad Hövding om halsen

Om Hövding placeras upp och ner runt om halsen, kommer en tydlig upprepande varningssignal att ljuda samtidigt som Front LED (13) lyser med ett fast rött ljus. Hövding aktiveras ej. Kan endast återställas genom avaktivering.

Kritiskt fel på Hövding vid cykling

Tydlig upprepande varningssignal samtidigt som Front LED (13) blinkar med ett rött ljus. Vänligen kontakta ditt inköpställe eller Hövdings kundtjänst via hovding.com. om det är ett kritiskt fel på Hövding.

BLUETOOTH®

Hövding är utrustad med Bluetooth® 5 BLE. App finns i App Store och Google Play. För mer information besök hovding.com. Bluetooth® parkoppling aktiveras om Funktionsknappen (15) hålls nere i 3 sek. Hövding går ur Bluetooths® parkopplingsläge när enheten har kopplats färdigt eller efter 1 min.

HÖVDINGS SERIENUMMER

Serienumret (5) finns på kragens insida invikt i en ficka vid pilen där det står "Serial Number". Serienumret är först synligt efter eventuellt basskal/säsongsskal är avtaget.

UNDERHÅLL OCH SERVICE

Kontrollera regelbundet att Hövding inte har några synliga skador, om det skulle uppstå, kontakta vår kundtjänst på hovding.com för vidare information. Använd inte Hövding om det är synliga skador på den. Hövding får inte repareras, sys i, monteras isär eller förändras.

Hövding tål regnväder men får inte sänkas ned i vatten eller i övrigt utsätts för annan vattenexponering. Torka inte Hövding med yttre värmekälla som hårtork eller i mikrovågsugn. Hövding går inte att tvätta. Eventuella fläckar kan tas bort genom att försiktigt gnugga på kragen med en fuktig trasa. Basskalet kan tvättas (se tvättråd på dess insida).

FRISYRER, HUVUDBONADER OCH HÖRLURAR

De flesta frisyrier och många huvudbonader utgör inget problem för uppblåsningen. För information om vilka frisyrier och huvudbonader som inte rekommenderas med Hövding, besök hovding.com.

Små så kallade "In-ear hörlurar" kan användas tillsammans med Hövding. Av säkerhetsskäl rekommenderas dock inte cykling med hörlurar, på grund av risk för att inte höra trafiken eller de signaler som Hövding eventuellt ger ifrån sig.

FLYGA MED HÖVDING

Besök hovding.com för aktuell information.

NÄR SKYDDAR HÖVDING?

Det krävs en rörelse (av cyklisten vid en olycka) som ligger utanför det inprogrammerade normala cykelmönstret för att Hövding ska reagera och blåsa upp. Airbagen i Hövding är fullt uppblåst på cirka en tiondels sekund (0,1 sekund). Om slaget mot huvudet inträffar innan Hövding har reagerat och hunnit blåsa upp fullt, kommer Hövding inte ge ett fullgott skydd. Exempel på situationer kan vara ett föremål som faller uppifrån, rakt ner på cyklistens huvud, om cyklisten cyklar in i en trädgren i huvudhöjd, eller får en direkträff från ett fordon med platt front.

Hövding kan inte garantera fullgott skydd mot spetsiga föremål.

I undantagsfall kan det ske att Hövding blåser upp utan att händelsen upplevs som en olycka. Det har byggts in en säkerhetsmarginal för att Hövding hellre ska falla än fria (hellre att Hövding registrerar en olycka för mycket än en för lite). Så snart Hövding är aktiverad jämför den cyklistens rörelsemönster med det inprogrammerade rörelsemönstret 200 gånger per sekund. Det har gjorts tusentals tester på hur ett normalt cykelmönster ser ut. Rörelser som skiljer sig från detta mönster kan Hövding tolka som en annalkande olycka, och därför komma att blåsa upp för att skydda cyklisten.

EFTER UPPLÅSNING

En uppblåst Hövding går av säkerhetsskäl inte att återanvända utan ska (precis som en traditionell cykelhjälm) ersättas med en ny efter en olycka.

LIVSLÄNGD

Förväntad livstid på Hövdings är ca 5 år beroende på användningsfrekvens.

VIKTIG INFORMATION

- Hövding får endast aktiveras när den sitter på korrekt sätt runt halsen och cyklisten sitter på cykeln (se CYKLA MED HÖVDING).
- Täck inte över någon av de tre spricksömmarna (2) på Hövding med exempelvis halsduk, luva eller andra kläder.
- När Hövding är nerkyld till under -10°C (14°F) så kommer den indikera med en varningssignal (läs mer om Hövdings signaler på hovding.com) att temperaturen är för låg och att den inte kan starta. När Hövding återgår till temperaturer över -10°C (14°F) så startar den igen.
- Hövding ska inte användas om produktens inre temperaturer går under -10 °C (14 °F) eller över 50 °C (122 °F).
- Aktiveringshonan (12) innehåller en magnet som aktiverar Hövding. Se därför till att aktiveringshonan på kragens högra sida inte kommer i kontakt med andra magneter (magnetiska lås, högtalare etc.).
- Hövding innehåller ömtåliga delar och bör hanteras varmt. Förvaras utom räckhåll för barn.

EG-FÖRSÄKRAN OM ÖVERENSSTÄMMELSE

Vi, Hövding Sverige AB, Box 17020, SE-200 10 Malmö, Sverige, försäkrar att följande personlig skyddsutrustning Hövding 3 "Airbag for Urban Cyclists" är i överensstämmelse med följande; Europaparlamentets och rådets förordning (EU) 2016/425 av den 9 mars 2016 om personlig skyddsutrustning (PPE), Europaparlamentets och rådets direktiv 2011/65/EU av den 8 juni 2011 om begränsning av användning av vissa farliga ämnen i elektrisk och elektronisk utrustning, Europaparlamentets och rådets förordning (EG) nr 1907/2006 av den 18 december 2006 om registrering, utvärdering, godkännande och begränsning av kemikalier (Reach), Europaparlamentets och rådets direktiv 2014/68/EU av den 15 maj 2014 om harmonisering av medlemsstaternas lagstiftning om tillhandahållande på marknaden av tryckbärande anordningar (PED), Europaparlamentets och rådets direktiv 2014/53/EU av den 16 april 2014 om harmonisering av medlemsstaternas lagstiftning om tillhandahållande på marknaden av radioutrustning (RED), Europaparlamentets och rådets direktiv 2013/29/EU av den 12 juni 2013 om harmonisering av medlemsstaternas lagstiftning om tillhandahållande på marknaden av pyrotekniska artiklar (PYRO) i enlighet med SP metod 4439 version 2:8, EN/IEC 61000-6-1:2016, EN/IEC 61000-6-3:2006/A1:2010, ETSI EN 301 489-1 v.2.1.1, -3 v.2.1.1, and -17 v.3.1.1, ETSI EN 300 328 v2.1.1 (pre-approved BLE radio module Laird BL652-SA), EU-type examination certificates No. 0589-P1-000840, Cool inflator, CI 1R: och att produkten Hövding 3 "Airbag for Urban Cyclists" är identisk med den personliga skyddsutrustningen som omfattas av EC type-examination No. SC0228-19 utfärdad av Notified Body No. 0402 RISE Research Institutes of Sweden AB, Box 857, SE-501 15 Borås, Sverige. hovding.com

ÅTERVINNING

För information om återvinning, besök hovding.com.

KONTAKT

hovding.com, Hövding Sverige AB, Box 17020, SE-200 10
Malmö, Sverige