

# Hövding 3

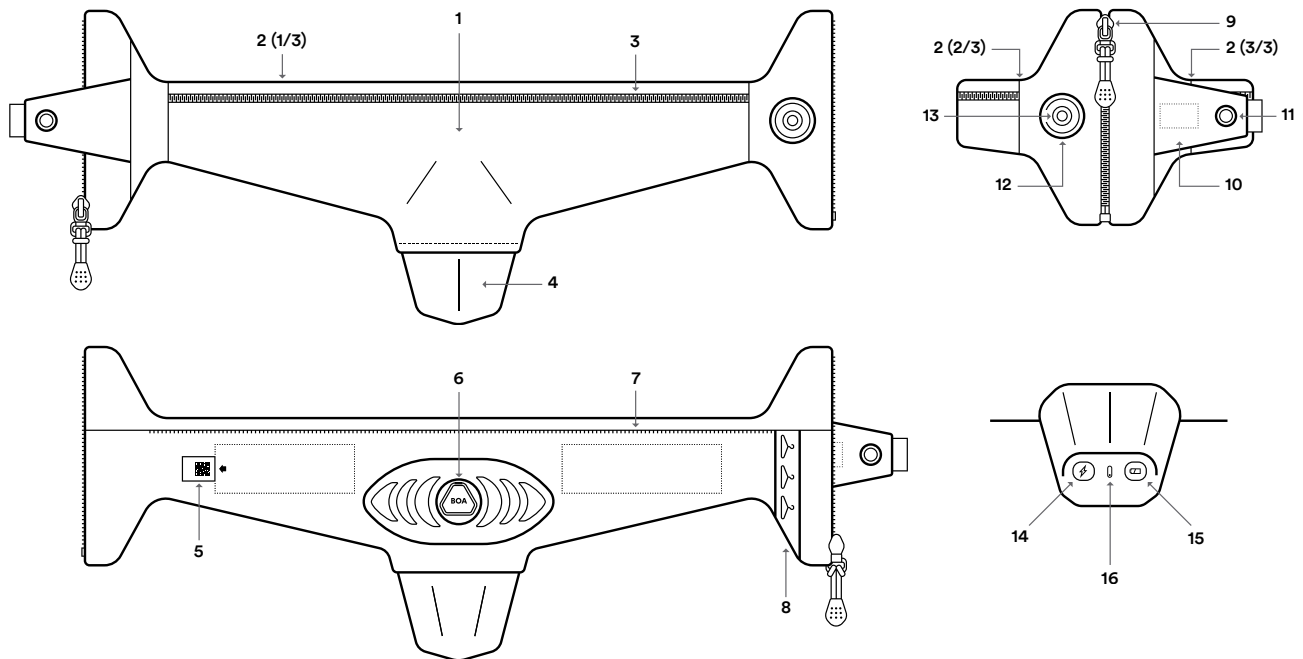

- |                                 |                                  |                           |
|---------------------------------|----------------------------------|---------------------------|
| 1. Kraag                        | 7. Rits hoes - binnenkant        | 13. Voorste lampje        |
| 2. Activeringsnaden (3 stuks)   | 8. Hanger                        | 14. USB-poort             |
| 3. Rits hoes - buitenkant       | 9. Rits - voorkant               | 15. Multifunctionele knop |
| 4. Achterkap                    | 10. Activeringssysteem, mannetje | 16. Achterste lampje      |
| 5. Serienummer                  | 11. Activeringssysteem, mannetje |                           |
| 6. Afstelknop (BOA® Fit System) | 12. Activeringssysteem, vrouwtje |                           |

## TOEPASSING

De Hövding 3 is ontwikkeld als bescherming voor het hoofd en moet alleen worden gebruikt tijdens het fietsen. De Hövding is alleen bedoeld voor fietsen (niet voor andere activiteiten zoals paardrijden, rijden op een bromfiets, skiën, rolschaatsen, skateboards enz.). Onder fietsen wordt hier verstaan het rijden op een fiets in een stedelijke omgeving of op een landweg (en niet extreem fietsen in de vorm van mountainbiken, bmx-en, downhill fietsen, racen, kunst- of stuntfietsen e.d.).

De Hövding is alleen bedoeld voor gebruik op tweewielers (standaardmodellen), met inbegrip van elektrische fietsen. De Hövding is niet bedoeld voor gebruik op

gespecialiseerde fietsen (zoals eenwielers, tandems, lig-fietsen, transportfietsen of andere elektrisch ondersteunde vervoersmiddelen enz.).

## VOOR WIE IS HIJ GESCHIKT?

De Hövding 3 is goedgekeurd voor een hoofdmaat (omtrek van 52-59 cm (20.5-23.2")) en een halsomtrek van 34-45 cm (13.4-17.7"). De Hövding is goedgekeurd voor fietsers vanaf 15 jaar.

## BATTERIJ OPLADEN

Om de batterij niet te belasten wanneer de Hövding niet wordt gebruikt, zijn alle units in de fabriek in de slaapstand gezet. Nadat de Hövding voor het eerst uit de verpakking is

gehaald, moet de batterij helemaal worden opgeladen (met een USB-kabel). Na het opladen zal de Hövding normaal functioneren. Je kunt ook op de Multifunctionele knop (15) drukken om het batterijniveau te controleren (de Hövding zal dan uit de slaapstand komen).

Laad de batterij bij het opladen van de Hövding altijd helemaal op (dit duurt maximaal twee uur). Laad de Hövding op door de bijgeleverde USB-kabel aan te sluiten op de USB-poort (14) aan de onderkant van de achterkap (4). Vervolgens sluit je de USB-kabel aan op een externe oplader met een USB-poort en laad je hem op via een stopcontact. Als het opladen klaar is, sluit je de klep van de USB-poort. Als de Hövding helemaal is opgeladen, gaat er een groen lampje branden op de onderkant van de achterkap. Voor de batterij van de Hövding bedraagt de gebruikstijd 14-16 uur.

Controleer het batterijniveau door te drukken op de Multifunctionele knop (15) op de onderkant van de achterkap (4). Het achterste lampje (16) op de onderkant van de achterkap zal het batterijniveau dan als volgt aangeven:

- Constant groen – batterij voor meer dan 50% geladen
- Knipperend groen – batterij voor 20-50% geladen
- Constant rood – batterij voor minder dan 20% geladen

De Hövding mag niet worden geactiveerd tijdens het opladen. De Hövding mag niet worden opgeladen bij temperaturen onder 5 °C (41 °F). De batterij in de Hövding is niet vervangbaar.

#### **AFSTELLEN**

De grootte kan worden afgesteld met de afstelknop (Boa® Fit System) (6) door die rechtsom te draaien tot de Hövding tijdens gebruik goed direct tegen je hals zit. Om hem groter te maken, trek je de afstelknop eruit en trek je de Hövding naar de gewenste grootte. Vervolgens druk je de afstelknop weer in om het te vergrendelen. Doe de Hövding om je hals met de achterkap (4) naar beneden toe richting je rug (tussen je schouderbladen) en met de rits (9) aan de voorkant in het midden.

#### **HOES OM DE KRAAG AANBRENGEN**

Breng de meegeleverde basishoes of seizoenshoes (apart verkrijgbaar) aan voor het eerste gebruik. De Hövding moet altijd worden gebruikt met een basishoes of een seizoenshoes.

**Meegeleverde basishoes aanbrengen:** Leg eerst de kraag (1) helemaal uitgevouwen neer. Bevestig de langste rits aan de basishoes met de rits aan de binnenkant (7) van de kraag. Stel vervolgens de kraag af op de juiste grootte met de afstelknop (Boa® Fit System) (6) (zie AFSTELLEN). Vervolgens doe je de basishoes over de achterkap en zet je de andere rits vast aan de buitenkant van de kraag (3). Bekijk een instructiefilmpje op [hovding.com](http://hovding.com).

**Basishoes verwijderen:** Maak de twee ritsen los aan de buitenkant en de binnenkant van de kraag en haal vervolgens de basishoes eraf. Bekijk een instructiefilmpje op [hovding.com](http://hovding.com).

Om veiligheidsredenen is het niet toegestaan om aangepaste of zelf ontworpen hoezen te gebruiken. De Hövding hoezen zijn getest om zeker te weten dat ze goed werken bij een ongeval.

#### **FIETSEN MET EEN HÖVDING**

- Zorg ervoor dat de batterij van de Hövding voldoende is opgeladen voor je hele rit (zie BATTERIJ OPLADEN).
- Zorg ervoor dat er op de Hövding een basishoes of een seizoenshoes (apart verkrijgbaar) is aangebracht (zie HOES OM DE KRAAG AANBRENGEN).
- Zorg ervoor dat de Hövding goed is afgesteld (zie AFSTELLEN).
- Breng de Hövding aan rond je hals en doe de rits dicht aan de voorkant (9) onder je kin.
- Zorg ervoor dat de hele rits overal goed dicht zit.
- Stap op je fiets.
- Breng de activeringsklep (10) aan over de dichte rits (9). Activeer de Hövding door het ene deel van het activeringssysteem (mannetje) in het andere deel (vrouwje) te drukken. Er zal een geluidssignaal hoorbaar zijn en het Voorste lampje (13) zal gaan branden (eerst even rood tijdens een automatische test en vervolgens constant groen dat overgaat in knipperend groen) om aan te geven dat de Hövding geactiveerd is.
- Ga fietsen.
- Als je klaar bent met fietsen: Schakel de Hövding uit door de activeringsklep (10) open te doen (trek het ene deel van het activeringssysteem (mannetje) uit het andere deel (vrouwje)). Met een geluidssignaal wordt dan aangegeven dat de Hövding is uitgeschakeld en het Voorste lampje (13) zal uitgaan.
- Je kunt nu van je fiets afstappen.

#### **OPSLAG**

Aan de binnenkant van de kraag zit er een hanger (8) die je kunt gebruiken om je Hövding op te hangen als je hem niet gebruikt. De Hövding mag niet worden gebruikt bij temperaturen lager dan -10 °C (14 °F) of hoger dan 50 °C (122 °F). Zet de Hövding wel in de slaapstand als je hem voor langere tijd opslaat (zie SLAAPSTAND).

#### **SLAAPSTAND**

Zet de Hövding in de slaapstand als je hem voor langere tijd (meerdere weken) opslaat door de bedieningsknop (15) 5 seconden lang ingedrukt te houden tot het Achterste lampje uit gaat.

#### **SIGNALEN**

Als je alle signalen wilt bekijken en horen, ga dan naar [hovding.com](http://hovding.com). Er zijn signalen voor de volgende functies:

##### **Activering**

Een oplopend geluidssignaal en het Voorste lampje (13) zal gaan branden (eerst even rood tijdens een automatische test en vervolgens constant groen dat overgaat in knipperend groen).

##### **Deactivering**

Een aflopend geluidssignaal en het Voorste lampje (13) zal uit gaan.

##### **Batterij controleren**

Als je drukt op de Multifunctionele knop (15) zal het Achterste lampje (16) op de achterkap het batterijniveau aangeven. Zie informatie over de lichtsignalen onder BATTERIJ OPLADEN.

### **Batterij raakt leeg tijdens het fietsen**

Een terugkerend kort piepje om de vijf minuten. Het Voorste lampje (13) toont een zachtgroen lampje met herhaaldelijk een korte rode flits.

### **Batterij bijna helemaal leeg tijdens het fietsen**

10 piepjes “batterij bijna leeg tijdens het fietsen” kort achter elkaar. Na 10 piepjes zal de Hövding deactiveren aangeven en uitschakelen.

### **Hövding om de hals geplaatst met de verkeerde kant naar boven**

Als de Hövding om de hals geplaatst is met de verkeerde kant naar boven, hoort u een duidelijk herhaaldelijk waarschuwingpiepje en het Voorste lampje (13) brandt constant rood. De Hövding wordt niet geactiveerd. Kan alleen worden gereset door te deactiveren.

### **Kritieke fout in de Hövding tijdens het fietsen**

Duidelijk herhaaldelijk waarschuwingssignaal en het Voorste lampje (13) (knipperend rood lampje). Neem contact op met uw detailhandelaar of met Hövding via [hovding.com](http://hovding.com) als er sprake is van een kritieke fout in uw Hövding.

### **BLUETOOTH®**

De Hövding is voorzien van Bluetooth® 5 BLE. De app is beschikbaar in de App Store en Google Play. Kijk voor meer informatie op [hovding.com](http://hovding.com). De Bluetooth® -koppeling wordt geactiveerd door de Multifunctionele knop (15) 3 seconden lang ingedrukt te houden. Hövding zal de Bluetooth®-koppelfunctie afsluiten als het apparaat wordt ontkoppeld of na 1 minuut.

### **HET SERIENUMMER VAN DE HÖVDING**

Het serienummer (5) staat op de binnenkant van de kraag, in een zak gevouwen bij de pijl met de tekst “Serial Number” (M + 9 cijfers). Het serienummer is niet zichtbaar als er een basis- of seizoenshoes is aangebracht.

### **ONDERHOUD EN SERVICE**

Controleer de Hövding regelmatig op zichtbare beschadigingen. Neem als die aanwezig zijn voor meer informatie contact op met uw detailhandelaar of met ons team voor klantenservice via [hovding.com](http://hovding.com). Gebruik de Hövding niet als die zichtbaar beschadigd is. De Hövding mag niet worden gerepareerd, uit elkaar worden gehaald of worden aangepast en er mag niet in worden genaaid.

Hövding is bestand tegen regen, maar mag niet worden ondergedompeld in of op een andere manier worden blootgesteld aan water. Maak de Hövding niet droog met een externe warmtebron, zoals een haardroger of een magnetron. De Hövding kan niet worden gewassen. Vlekken kunnen worden verwijderd door de kraag voorzichtig af te nemen met een vochtige doek. De basishoes kan worden gewassen (zie de wasvoorschriften op de binnenkant ervan).

### **KAPSELS, HOOFDDEKSELS EN HOOFDTELEFOONS**

De meeste kapsels en veel hoofddeksele vormen geen probleem voor het opblazen van de airbag. Ga voor informatie over kapsels en hoofddeksele die worden afgeraden in combinatie met de Hövding naar [hovding.com](http://hovding.com).

Kleine in-ear hoofdtelefoons kunnen worden gebruikt in combinatie met de Hövding. Om veiligheidsredenen wordt het fietsen met hoofdtelefoons echter afgeraden, omdat het gevaar bestaat dat je signalen vanuit het verkeer of

signalen van de Hövding dan niet hoort.

### **VLIEGEN MET DE HÖVDING**

Ga voor actuele informatie naar [hovding.com](http://hovding.com).

### **WANNEER BIEDT DE HÖVDING BESCHERMING?**

De Hövding zal reageren en worden opgeblazen bij bewegingen die buiten het geprogrammeerde normale fietspatroon vallen (een beweging van de fietser bij een ongeval). De airbag in de Hövding wordt binnen ongeveer een tiende van een seconde (0,1 seconde) volledig opgeblazen. Als de klap tegen het hoofd optreedt voordat de Hövding heeft gereageerd en volledig is opgeblazen, zal de Hövding niet afdoende bescherming bieden. Voorbeelden van dergelijke situaties zijn voorwerpen die van bovenaf rechtstreeks op het hoofd van de fietser vallen, ongevallen waarbij de fietser tegen een tak van een boom op hoofdhoogte aanfietst en ongevallen waarbij een fietser een directe aanrijding heeft met een voertuig met een vlakke voorkant.

De Hövding kan geen volledige bescherming garanderen tegen scherpe voorwerpen.

In uitzonderlijke gevallen kan de Hövding worden opgeblazen bij gebeurtenissen die niet als ongeval worden beschouwd. Er is in het product een veiligheidsmarge ingebouwd waardoor de Hövding eerder wel dan niet zal reageren (omdat het beter is om een ongeval te veel te detecteren dan een ongeval te weinig). Zodra de Hövding wordt geactiveerd, vergelijkt hij 200 keer per seconde het bewegingspatroon van de fietser met het geprogrammeerde bewegingspatroon. Er zijn duizenden tests uitgevoerd om te bepalen wat een normaal fietspatroon is. De Hövding kan bewegingen die afwijken van dit patroon interpreteren als een op handen zijnd ongeval en zal in dergelijke gevallen worden opgeblazen om de fietser te beschermen.

### **NA HET OPBLAZEN**

Een opgeblazen Hövding kan (om veiligheidsredenen) niet worden hergebruikt maar moet (net als een traditionele fietshelm) na een ongeval worden vervangen door een nieuwe.

### **LEVENSDUUR**

De verwachte levensduur voor de Hövding bedraagt, afhankelijk van de gebruiksfrequentie, ongeveer 5 jaar.

### **BELANGRIJKE INFORMATIE**

- De Hövding mag alleen worden geactiveerd als hij op de juiste manier rond de hals is aangebracht en als de fietser op zijn of haar fiets zit (zie FIETSEN MET DE HÖVDING).
- De drie activeringsnaden (2) van de Hövding mogen niet worden afgedekt met bijvoorbeeld een sjaal, een capuchon enz.
- Als de Hövding een temperatuur van minder dan -10°C (14°F) bereikt, zal hij een waarschuwingssignaal afgeven (meer over de signalen van de Hövding kun je lezen op [hovding.com](http://hovding.com)) om aan te geven dat de temperatuur te laag is en hij niet kan starten. Als de Hövding weer temperaturen hoger dan -10°C (14°F) bereikt, zal hij weer opstarten.
- De Hövding mag niet worden gebruikt als de interne temperatuur in het product lager is dan -10°C (14°F) of hoger is dan 50°C (122°F).

- Het activeringssysteem bevat een magneet die de Hövding activeert. Het is daarom belangrijk om ervoor te zorgen dat het activeringssysteem (vrouwkje) rechts van de kraag niet in contact komt met andere magneten (magnetische sluitingen, luidsprekers enz.).
- De Hövding bevat kwetsbare onderdelen en er moet daarom voorzichtig mee worden omgegaan. Houd hem buiten bereik van kinderen.

### **EU-CONFORMITEITSVERKLARING**

Hierbij verklaren wij, Hövding Sverige AB, Box 17020, SE-200 10 Malmö, Zweden, dat het volgende persoonlijke beschermingsmiddel Hövding 3 “Airbag for urban cyclists” [airbag voor fietsers in een stedelijke omgeving] voldoet aan verordening (EU) 2016/425 van het Europees Parlement en de Raad van 9 maart 2016 betreffende persoonlijke beschermingsmiddelen (PBM), richtlijn 2011/65/EU van het Europees Parlement en de Raad van 8 juni 2011 betreffende beperking van het gebruik van bepaalde gevaarlijke stoffen in elektrische en elektronische apparatuur, verordening (EG) nr. 1907/2006 van het Europees Parlement en de Raad van 18 december 2006 inzake de registratie en beoordeling van en de autorisatie en beperkingen ten aanzien van chemische stoffen (REACH), richtlijn 2014/68/EU van het Europees Parlement en de Raad van 15 mei 2014 betreffende de harmonisatie van de wetgevingen van de lidstaten inzake het op de markt aanbieden van drukapparatuur (PED), richtlijn 2014/53/EU van het Europees Parlement en de Raad van 16 april 2014 betreffende de harmonisatie van de wetgevingen van de lidstaten inzake het op de markt aanbieden van radioapparatuur (RED), richtlijn 2013/29/EU van het Europees Parlement en de Raad van 12 juni 2013 betreffende de harmonisatie van de wetgevingen van de lidstaten inzake het op de markt aanbieden van pyrotechnische artikelen (PYRO), in overeenstemming met SP-methode 4439 versie 2:8, EN/IEC 61000-6-1:2016, EN/IEC 61000-6-3:2006/A1:2010, ETSI EN 301 489-1 v.2.1.1, -3 v2.1.1, en -17 v3.1.1., ETSI EN 300 328 v2.1.1 (vooraf goedgekeurde BLE-radiomodule Laird BL652-SA), certificaten van EU-typeonderzoek nr. 0589-P1-000840, Cool inflator, CI 1R, en dat de Hövding 3 “Airbag for urban cyclists” identiek is aan het persoonlijke beschermingsmiddel onderworpen aan EU-typeonderzoek nr. SC0228-19 afgegeven door de aangemelde instantie nr. 0402 RISE Research Institutes of Sweden AB, Box 857, SE-501 15 Borås, Zweden. hovding.com

### **RECYCLING**

Kijk voor informatie over recycling op [hovding.com](http://hovding.com).

### **CONTACT**

[hovding.com](http://hovding.com), Hövding Sverige AB, Box 17020, SE-200 10 Malmö, Zweden