

Hövding 3

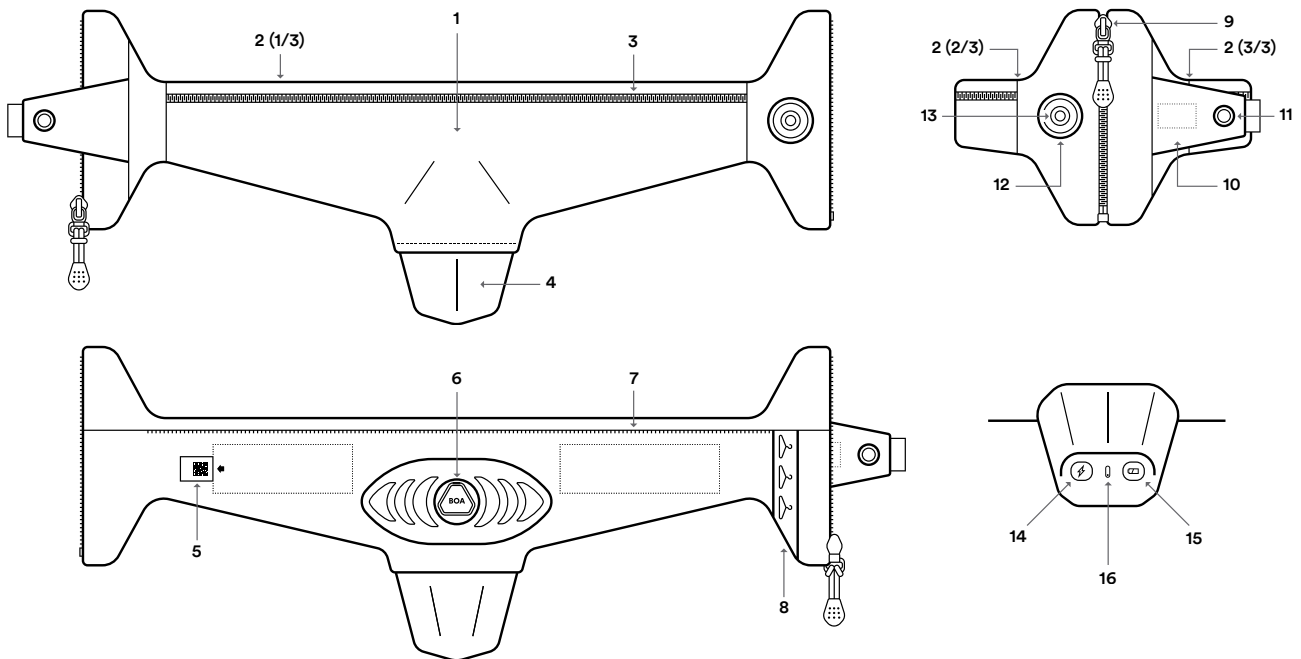

- | | | |
|---|------------------------------------|--------------------------|
| 1. Col | 7. Fermeture à glissière - interne | 13. LED avant |
| 2. Coupures (3 pièces) | 8. Cintre | 14. Port USB |
| 3. Fermeture à glissière - externe | 9. Fermeture éclair - devant | 15. Bouton multifonction |
| 4. Boîtier arrière | 10. Languette d'activation | 16. LED arrière |
| 5. Numéro de série | 11. Système d'activation, mâle | |
| 6. Molette de réglage (BOA® Fit System) | 12. Système d'activation, femelle | |

DOMAINE D'UTILISATION

Hövding 3 est conçu pour la protection de la tête et doit uniquement être activé lorsque l'on fait du vélo. Hövding est uniquement prévu pour le cyclisme (et non pour d'autres activités telles que l'équitation, le cyclomoteur, le ski, les patins à roulettes, la planche à roulettes, etc.). Le terme cyclisme signifie ici faire du vélo dans un environnement urbain ou sur une route de campagne (pas un cyclisme extrême tel que le vélo de montagne, le BMX, le cyclisme en descente, la course, le cyclisme sur piste ou similaire).

Hövding est uniquement conçu pour être utilisé avec des vélos à deux roues (modèles standard), y compris les vélos à assistance électrique. Hövding n'est pas destiné à être

utilisé avec des vélos spécialisés (tels que les monocycles, les tandems, les vélos couchés, les vélos cargos ou d'autres véhicules à assistance électrique, etc.).

QUELS SONT LES USAGERS ?

Le casque Hövding 3 est testé et approuvé pour des utilisateurs âgés de 15 ans ou plus, ayant un tour de tête de 52-59 cm et une encolure de 34-45 cm.

CHARGEMENT DE LA BATTERIE

Par souci d'économie de la batterie lorsque Hövding n'est pas utilisé, tous les appareils ont une configuration d'usine en mode veille. Lorsque Hövding est retiré de son emballage pour la première fois, la batterie doit être

complètement chargée (avec un câble USB). Après la charge, Hövding fonctionnera normalement. Vous pouvez également appuyer sur le bouton Multifonction (15) pour vérifier le niveau de la batterie (Hövding quitte alors le mode veille).

Lors du chargement de Hövding, chargez toujours complètement la batterie (pendant deux heures). Pour charger Hövding, insérez le câble USB fourni dans le port USB (14) situé sous le boîtier arrière (4). Branchez ensuite le câble USB sur un chargeur externe à l'aide d'un port USB et chargez-le via une prise murale. À la fin du chargement, fermez le capot sur le port USB. La durée d'utilisation de la batterie de Hövding est de 14 à 16 heures.

Vérifiez le niveau de la batterie en appuyant sur le bouton Multifonction (15) situé sous le boîtier arrière (4). Le voyant arrière (16) situé sous le boîtier arrière indique alors le niveau de charge de la batterie, comme suit :

- Voyant vert fixe - plus de 50% d'autonomie de la batterie
- Voyant vert clignotant – 20 à 50% d'autonomie de la batterie
- Voyant rouge fixe – moins de 20% d'autonomie de la batterie

Pendant le chargement, le Hövding ne doit pas être activé. Le Hövding ne peut être chargé qu'à des températures situées entre 5 °C et 40 °C. La batterie incorporée dans le Hövding ne peut pas être remplacée.

RÉGLAGE DU MAINTIEN

Régalez l'ajustement à l'aide de la molette de réglage (BOA® Fit System) (6) en le tournant dans le sens des aiguilles d'une montre jusqu'à l'obtention d'un ajustage serré directement contre le cou pendant l'utilisation. Pour une taille plus grande, tirez la molette de réglage et élargir le Hövding à la taille souhaitée. Verrouillez ensuite la molette de réglage en appuyant à nouveau dessus. Placez Hövding autour de votre cou avec le boîtier arrière (4) orienté vers le dos (entre les omoplates) et la fermeture éclair (9) centrée à l'avant.

MONTAGE DE LA HOUSSE SUR LE COL

Installez la housse de base fournie (17) ou une housse originale Hövding (vendue séparément) avant la première utilisation. Hövding doit toujours être utilisé avec une housse de base ou une housse saisonnière.

Installation de la housse : Commencez par poser le col (1) en position déployée. Fermez la fermeture éclair la plus longue sur la housse de base, et la fermeture éclair à l'intérieur (7) du col. Ajustez ensuite le col à la bonne taille à l'aide de la molette de réglage (BOA® Fit System) (6) (voir RÉGLAGE DU MAINTIEN). Enfilez ensuite la housse de base sur le boîtier arrière et fixez l'autre fermeture éclair sur l'extérieur du col (3). Une vidéo est disponible à l'adresse hovding.com.

Retrait de la housse de base : Défaire les deux fermetures éclair à l'extérieur et à l'intérieur du col, puis retirez la housse de base. Une vidéo est disponible à l'adresse hovding.com.

Pour des raisons de sécurité, l'utilisation de housses modifiées ou conçues par l'utilisateur n'est pas autorisée. Les housses Hövding sont testées pour fonctionner correctement en cas d'accident.

FAIRE DU VÉLO AVEC LE HÖVDING

- Vérifiez que Hövding est suffisamment chargé pour tenir pendant tout votre trajet (voir CHARGEMENT DE LA BATTERIE).
- Vérifiez que Hövding a une housse de base ou une housse originale Hövding (vendue séparément) installée (voir MONTAGE DE LA HOUSSE SUR LE COL).
- Vérifiez que Hövding est correctement ajusté (voir RÉGLAGE DU MAINTIEN).
- Placez Hövding autour de votre cou et fermez la fermeture éclair avant (9) sous votre menton.
- Assurez-vous que l'intégralité de la fermeture éclair est fermée jusqu'au bout.
- Montez sur votre vélo.
- Passez la languette d'activation (10) par dessus la fermeture éclair avant (9). Activez Hövding en glissant le système d'activation (mâle) dans l'autre système d'activation (femelle). Un signal sonore retentit et la LED avant (13) s'allume (rouge pendant un bref instant au cours d'un test automatique, puis un vert fixe qui passera au vert clignotant) pour indiquer que Hövding est maintenant activé.
- Commencez à faire du vélo.
- Lorsque vous avez terminé de faire du vélo : Désactivez Hövding en ouvrant la languette d'activation (10) (retirez le système d'activation (mâle) de l'autre système d'activation (femelle). Un signal sonore indiquera que Hövding a été désactivé et la LED avant (13) va s'éteindre.
- Vous pouvez maintenant descendre de votre vélo.

RANGEMENT

Un dispositif de suspension (8) se trouve à l'intérieur du col. Vous pouvez l'utiliser pour suspendre votre Hövding lorsqu'il n'est pas utilisé. Hövding ne doit pas être conservé à des températures inférieures à - 20 °C ou supérieures à 60 °C (140 °F). Lorsque vous rangez Hövding pendant de longues périodes, veillez à le mettre en mode veille (voir MODE VEILLE).

MODE VEILLE

Lorsque vous rangez Hövding pendant une longue période (plusieurs semaines), mettez Hövding en mode veille en maintenant le bouton de commande (15) enfoncé pendant 5 secondes, jusqu'à ce que la LED arrière s'éteigne.

SIGNAUX

Pour voir et écouter tous les signaux, consultez hovding.com. Les signaux existent pour les fonctions suivantes :

Activation

Un signal sonore croissant et le LED avant (13) s'allume (rouge pendant un bref instant au cours d'un test automatique, puis un vert fixe qui passera au vert clignotant).

Désactivation

Un signal audio décroissant et la LED avant (13) s'éteignent.

Contrôle de la batterie

Lorsque vous appuyez sur le bouton multifonction (15), le voyant (16) situé sur le boîtier arrière indique alors le niveau de charge de la batterie. Voir le guide pour les signaux LED sous CHARGEMENT DE LA BATTERIE.

Batterie faible lorsque l'on fait du vélo

Un bip court récurrent répété toutes les cinq minutes et la LED avant (13) (voyant vert clair avec clignotements rouges répétés).

Niveau de batterie critique en cours de trajet

10 bips de type "batterie faible en cours de trajet" sont émis de façon rapprochée. Après ces 10 bips, Hövding indiquera la désactivation et s'éteindra.

Hövding placé autour du cou dans le mauvais sens

Si l'airbag Hövding est placé autour du cou dans le mauvais sens, un bip d'alarme répété se fera entendre et le voyant LED avant (13) rouge s'allumera de façon continue. Le Hövding ne s'activera pas : il devra être réinitialisé par désactivation.

Erreur critique dans Hövding lorsqu'on fait du vélo

Bip d'alarme répété, la LED avant (13) reste au rouge clignotant. Désactivez le casque et contactez votre détaillant via Hövding.com.

BLUETOOTH®

Le casque Hövding est équipé de Bluetooth® 5 BLE. L'application est disponible sur App Store et Google Play. Pour plus d'informations, consultez hovding.com. La connexion Bluetooth® est activée en maintenant enfoncé le bouton Multifonction (15) pendant 3 secondes. Hövding quittera le mode de connexion Bluetooth® lorsque l'appareil aura été débranché ou après 1 minute.

NUMÉRO DE SÉRIE DE HÖVDING

Le numéro de série (5) est situé à l'intérieur du col, plié dans une pochette indiquée par la flèche portant le texte « Numéro de série » (M + 9 chiffres). Le numéro de série ne sera pas visible si une housse de base ou une housse saisonnière est installée.

MAINTENANCE ET SERVICE

Vérifiez régulièrement la présence de dommages visibles sur Hövding ; Le cas échéant, contactez votre détaillant ou notre équipe du service clientèle sur le site hovding.com. N'utilisez pas Hövding s'il est visiblement endommagé. Hövding ne doit pas être réparé, cousu, démonté ou modifié.

Hövding peut résister aux intempéries mais ne doit pas être submergé ni exposé à l'eau d'aucune façon. Ne pas sécher Hövding avec une source de chaleur externe telle qu'un sèche-cheveux ou un four à micro-ondes. Hövding ne peut pas être lavé. Toute tache peut être enlevée en frottant doucement le col avec un chiffon humide. La housse de base est lavable (voir les instructions de lavage à l'intérieur).

COIFFURES, CASQUES ET ÉCOUTEURS

La plupart des coiffures et de nombreux casques ne posent aucun problème pour le déploiement de l'airbag. Pour plus d'informations sur les coiffures et les casques non recommandés avec l'utilisation de Hövding, consultez le site hovding.com.

Les petits écouteurs intra-auriculaires peuvent être utilisés avec Hövding. Pour des raisons de sécurité, l'utilisation d'écouteurs n'est toutefois pas recommandée, car vous risqueriez de ne pas entendre les signaux de la circulation ni ceux émis par Hövding.

VOL AVEC HÖVDING

Consultez le site hovding.com pour plus d'informations.

À QUEL MOMENT HÖVDING FOURNIT-IL UNE PROTECTION ?

Hövding se déploie en réaction aux mouvements anormaux analysés par l'algorithme du casque. L'airbag Hövding se déploie complètement en 0,1 seconde. Si l'impact sur la tête se produit avant la réaction et le gonflement total d'Hövding, la protection ne sera pas adéquate. Exemples : un objet qui tombe au dessus de la tête, heurter une branche ou une excroissance inhabituelle etc.

Hövding ne peut garantir une protection totale contre les objets coupants.

Dans des cas exceptionnels, Hövding peut se gonfler dans des incidents non catégorisés comme accidents. Une marge de sécurité a été intégrée dans le produit ainsi, il est plus probable qu'improbable que Hövding réagisse (il est préférable que Hövding enregistre un accident de trop plutôt que trop peu). Dès que Hövding est activé, il compare 200 fois par seconde le schéma de mouvement du cycliste au schéma de mouvement normal. Des milliers de tests ont été effectués afin de déterminer ce qu'est un schéma de cyclisme normal. Hövding peut interpréter les mouvements qui diffèrent de ce schéma comme un accident imminent et, dans ce cas, se gonfle afin de protéger le cycliste.

APRÈS GONFLAGE

Un Hövding gonflé ne peut pas (pour des raisons de sécurité) être réutilisé mais doit être remplacé par un nouveau après un accident (tout comme un casque de vélo traditionnel).

LA DURÉE DE VIE

La durée de vie prévue à Hövding est d'environ 5 ans, en fonction de la fréquence d'utilisation.

INFORMATION IMPORTANTE

- Hövding ne doit être activé que s'il est correctement ajusté autour du cou et si le cycliste est assis sur son vélo (voir FAIRE DU VÉLO AVEC HÖVDING).
- Ne couvrez aucune des trois coupures (2) sur Hövding; par exemple, avec un foulard, une cagoule, etc.
- Lorsque Hövding atteint une température inférieure à -10 °C (14 °F), il émettra un signal d'alarme (pour en savoir plus sur les signaux de Hövding consultez hovding.com), indiquant que la température est trop basse et qu'il lui est impossible de se déclencher. Lorsque Hövding revient à des températures supérieures à -10 °C (14 °F), il se réactive.
- Le casque Hövding ne peut pas être utilisé lorsque sa température est inférieure à -10 °C (14 °F) ou supérieure à 50 °C (122 °F).
- Le système d'activation contient un aimant qui active Hövding. Il est donc important de s'assurer que le système d'activation (femelle) situé sur le côté droit du col n'entre pas en contact avec d'autres aimants (serrures magnétiques, haut-parleurs, etc.).
- Hövding contient des pièces délicates et doit être manipulé avec précaution. Tenir hors de portée des enfants.

DÉCLARATION DE CONFORMITÉ DE L'UE

Nous, Hövding Sverige AB, BP 17020, SE-200 10 Malmö, Suède, déclarons que l'équipement de protection individuelle « Airbag for urban cyclists » Hövding 3 ci-dessous est

conforme au règlement (UE) 2016/425 du Parlement européen et du Conseil du 9 mars 2016 concernant la directive 2011/65/UE du Parlement européen et du Conseil du 8 juin 2011 relative aux équipements de protection individuelle (EPI) limitant l'utilisation de certaines substances dangereuses dans les équipements électriques et électroniques Règlement (CE) n° 1907/2006 du Parlement européen et du Conseil du 18 décembre 2006 concernant l'enregistrement, l'évaluation, l'autorisation et la limitation des substances chimiques (REACH) Directive 2014/68/UE du Parlement européen et du Conseil du 15 mai 2014 relative à l'harmonisation des législations des États membres concernant la mise à disposition sur le marché des équipements sous pression (DESP) de la directive 2014/53/UE du Parlement européen et du Conseil du 16 avril 2014 relative à l'harmonisation des législations des États membres concernant la mise à disposition sur le marché d'équipements radioélectriques (RED) de la directive 2013/29/UE du Parlement européen et du Conseil du 12 juin 2013 relative à l'harmonisation des législations des États membres concernant la mise à disposition sur le marché d'articles pyrotechniques (PYRO) conformément à la méthode SP 4439 version 2:8, EN/IEC 61000-6-1:2016, EN/IEC 61000-6-3:2006/A1:2010, ETSI EN 301 489-1 v.2.1.1, -3 v2.1.1 et -17 v3.1.1., ETSI EN 300 328 v2.1.1 (module radio BLE pré-approuvé Laird BL652-SA), certificats d'examen de type UE N° 0589-P1-000840, gaz froid, CI 1R: et que l'« Airbag for urban cyclists » Hövding 3 est identique à l'équipement de protection individuelle objet de l'examen de type CE N° SC0228-19 délivré par l'organisme notifié N° 0402 Instituts de recherche de Suède (RISE), AB, BP 857, SE-501 15 Borås, Suède. hovding.com

RECYCLAGE

Pour plus d'informations sur le recyclage, consultez le site hovding.com.

CONTACT

hovding.com, Hövding Sverige AB, BP 17020, SE-200 10 Malmö, Suède