

Hövding 3

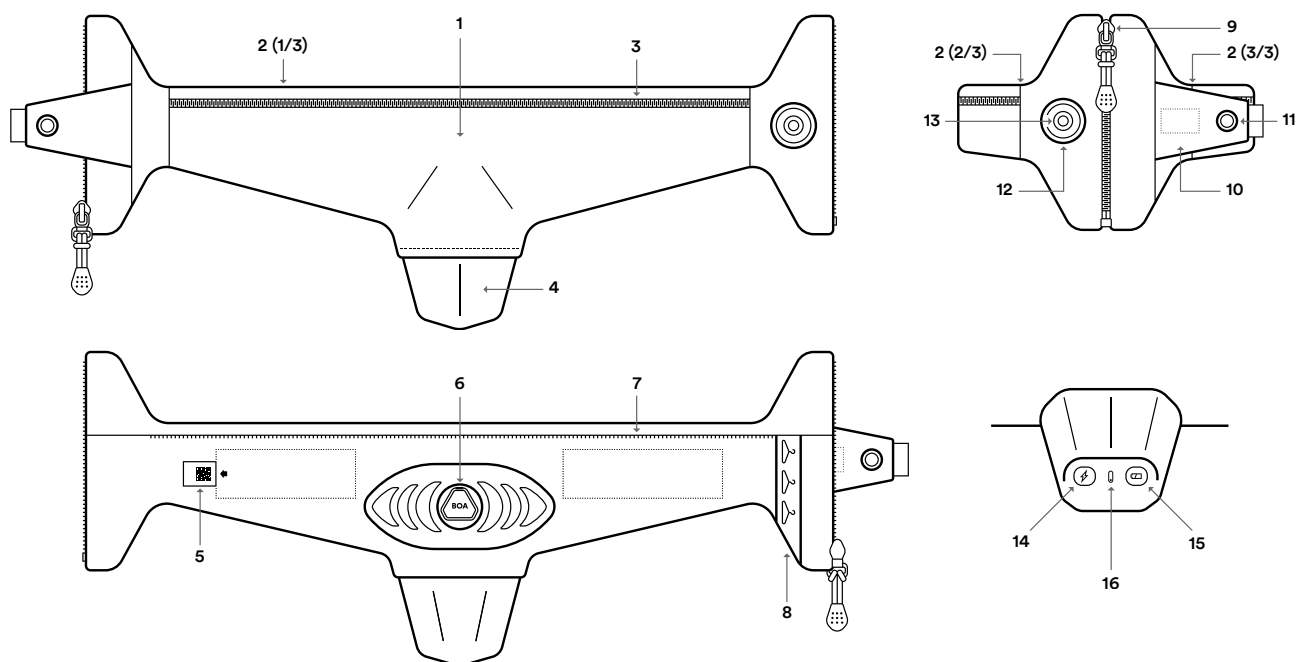

- | | | |
|---|-------------------------------|---------------------------|
| 1. Límec | 7. Návlek – vnitřní strana | 13. Přední světelná dioda |
| 2. Švy (3 ks) | 8. Poutko | 14. USB konektor |
| 3. Návlek – vnější strana | 9. Přední zip | 15. Multifunkční tlačítko |
| 4. Zadní krytka | 10. Aktivační pásek | 16. Zadní světelná dioda |
| 5. Sériové číslo | 11. Aktivační systém (samec) | |
| 6. Seřizovací kolečko (BOA® Fit System) | 12. Aktivační systém (samice) | |

OBLAST POUŽITÍ

Hövding 3 je určen k ochraně hlavy a měl by být aktivován jen při jízdě na kole. Hövding je určen pouze pro cyklistiku (nikoli pro jiné aktivity jako jízdu na koni, mopedu, lyžích, kolečkových bruslích, skateboardu apod.). Cyklistikou je myšlena jízda na jízdním kole v prostředí města nebo na mimoměstských komunikacích (nikoli extrémní cyklistika jako mountain biking, BMX, sjezd (downhill), závody, akrobatická cyklistika apod.).

Hövding je určen pouze pro jízdu na klasických bicyklech, tj. jízdních kolech se dvěma koly včetně modelů s elektrickým pomocným motorem. Hövding není určen k používání na speciálních kolech, jako jsou jednokolky, tandemová

kola, lehokola, nákladní kola nebo jiná elektricky poháněná vozidla apod.

KDO MŮŽE NOSIT HÖVDING?

Hövding je schválen pro obvod hlavy 52 – 59 cm (20,5 – 23,2") a a pro obvod krku 34-45 cm (13.4-17.7"). Hövding je schválen pro cyklisty starší 15 let.

NABÍJENÍ BATERIE

Airbagy Hövding jsou z továrny nastaveny na režim spánku, aby se šetřila baterie. Po prvním vybalení je třeba baterii zcela nabít (přes USB kabel). Po nabití začne Hövding normálně fungovat. Pro kontrolu nabití baterie můžete též stisknout multifunkční tlačítko (15). (Hövding pak proberete

z režimu spánku.)

Baterii Hövdingu vždy zcela nabijte (nabíjení může trvat až dvě hodiny). Připojte USB kabel do USB konektoru (14) na spodní straně zadní krytky (4). Poté připojte USB kabel do externí nabíječky s portem USB a nabíjejte ze zásuvky. Po nabití uzavřete USB konektor zásepkou. Úplné nabití signalizuje nepřerušeným zeleným světlem kontrolka na spodní straně zadní krytky. Baterie Hövdingu vydrží 14-16 hodin provozu.

Zkontrolujte stav baterie stisknutím multifunkčního tlačítka (15) na spodní straně zadní krytky (4). Zadní světelná dioda (16) na spodní straně krytky pak ukazuje úroveň nabití baterie takto:

- Zelená – zbývá více než 50 %
- Blikající zelená – zbývá 20 – 50 %
- Červená – zbývá méně než 20 %

Při nabíjení nesmí být Hövding aktivován. Nabíjejte Hövding jen v rozmezí od 5 °C (41 °F) do 40 °C (104 °F). Baterii Hövdingu nelze vyměnit.

NASTAVENÍ VELIKOSTI

Velikost nastavíte seřizovacím kolečkem (BOA® Fit System) (6). Otáčejte kolečkem ve směru hodinových ručiček, dokud Hövding nesedí těsně na krku. Pro zvětšení velikosti povytáhněte seřizovací kolečko a roztáhněte Hövding na požadovanou velikost. Pak opět kolečko zatlačte zpět. Nasadte Hövding na krk, přičemž zadní krytka (4) má směřovat dolů k zádům (mezi lopatky) a zip (9) má být vpředu.

NASAZENÍ NÁVLEKU NA LÍMEC

Před prvním použitím navlečte základní nebo sezónní návlek (prodává se samostatně). Hövding musí být vždy používán buď se základním nebo sezónním návlekiem.

Nasazení přiloženého základního návleku: Nejdřív zcela rozložte límec (1). Spojte nejdelší zip návleku se zipem na vnitřní straně (7) límce. Poté pomocí seřizovací kolečka (BOA® Fit System) (6) nastavte límec na správnou velikost (viz NASTAVENÍ VELIKOSTI). Pokračujte nasunutím základního návleku na límec a návlek spojte s druhým zipem na vnější straně límce (3). Zhlédněte instruktážní video na hovding.com.

Svlečení základního návleku: Rozepněte oba zipy na vnější i vnitřní straně límce a poté svlečte návlek. Zhlédněte instruktážní video na hovding.com.

Z bezpečnostních důvodů není dovoleno používat upravené návleky ani návleky vlastní konstrukce. Originální návleky Hövding jsou otestovány na správnou funkci pro případ nehody.

JÍZDA NA KOLE S HÖVDINGEM

- Ujistěte se, že baterie je dostatečně nabitá (viz NABÍJENÍ BATERIE). Baterii nabíjejte pomocí přiloženého USB kabelu.
- Zajistěte, aby byl Hövding vybaven základním nebo sezónním návlekiem (prodává se samostatně) (viz NASAZENÍ NÁVLEKU NA LÍMEC).
- Zajistěte, aby byl Hövding správně nastaven (viz NASTAVENÍ VELIKOSTI).
- Nasadte si Hövding kolem krku a zapněte zip na přední

straně (9) pod bradou.

- Ujistěte se, že zip je zapnut v celé své délce.
- Nasedněte na kolo.
- Pásek spouštění aktivace (10) položte přes uzavřený zip (9). Aktivujte Hövding zatlačením aktivčního systému (samce) do jeho druhé části (samice). Ozve se zvukový signál a přední světelná dioda (13) se rozsvítí (krátkou dobu během autotestu bude svítit červeně, pak se rozsvítí nepřerušovaně zelená, jež pak začne blikat), což ohlašuje, že Hövding je nyní aktivován.
- Nyní můžete zahájit jízdu na kole.
- Po ukončení jízdy: Deaktivujte Hövding odepnutím pásku spouštění aktivace (10) tj. aktivační systém (samce) vytáhněte z jeho druhé části (samice). Deaktivaci Hövdingu bude indikovat zvukový signál a přední světelná dioda (13) zhasne.
- Teď můžete sesednout z kola.

SKLADOVÁNÍ

Na vnitřní straně límce je poutko (8), které můžete použít k zavěšení Hövdingu, když se nepoužívá. Hövding by neměl být skladován při teplotách nižších než -20 °C (-4 °F) a nad 60 °C (140 °F). Pokud skladujete Hövding delší dobu, nezapomeňte ho uvést do režimu spánku (viz REŽIM SPÁNKU).

REŽIM SPÁNKU

Skladujete-li Hövding delší dobu (několik týdnů), uveďte Hövding do režimu spánku podržením ovládacího tlačítka (15) po dobu 5 sekund, dokud světelná dioda nezhasne.

SIGNALIZACE

Pro zobrazení a poslech všech signálů navštivte hovding.com. Existují signály pro tyto funkce:

Aktivace

Vzestupný zvukový signál a přední světelná dioda (13) se rozsvítí (červeně na krátký okamžik autotestu, poté svítí nepřerušovaně zelená, která pak přejde na blikající zelenou).

Deaktivace

Klesavý zvukový signál a přední světelná dioda (13) zhasne.

Kontrola baterie

Při stisknutí multifunkčního tlačítka (15) ukáže světelná dioda (16) na zadní krytce úroveň nabití baterie. Viz NABÍJENÍ BATERIE.

Blížící se vybití baterie při jízdě

Krátké pípnutí se opakuje každých pět minut a svítí přední světelná dioda (13) (světle zelená s opakovaným červeným blikáním).

Kritická úroveň nabití baterie při jízdě

Deset pípnutí „Blížící se vybití baterie při jízdě“ zazní rychle po sobě. Po deseti pípnutích oznámí Hövding deaktivaci a vypne se.

Hövding umístěn na krk vzhůru nohama

Zazní jasný opakovaný zvukový signál a rozsvítí se přední světelná dioda (13) (nepřerušovaná červená). Hövding se nebude aktivovat. Lze ho resetovat pouze deaktivací.

Kritická chyba v Hövdingu při jízdě na kole

Zazní jasný opakovaný zvukový signál a rozsvítí se světelná dioda (13) (blikající červená). Pokud na Vašem Hövdingu

vznikne kritická chyba, kontaktujte svého prodejce nebo Hövding prostřednictvím hovding.com.

BLUETOOTH®

Hövding je vybaven zařízením Bluetooth® 5 BLE. Aplikace je k dispozici na App Store a Google Play. Další informace naleznete na webu hovding.com. Párování přes Bluetooth® se aktivuje podržením multifunkčního tlačítka (15) po dobu 3 sekund. Hövding opustí režim párování při odpojení zařízení nebo po 1 minutě.

SÉRIOVÉ ČÍSLO HÖVDINGU

Sériové číslo (5) je umístěno na vnitřní straně límce a je vložené do kapsičky se šípkou a s textem „Sériové číslo“ (M + 9 číslic). Při použití základního nebo sezónního návleku bude sériové číslo zakryto.

ÚDRŽBA A SERVIS

Pravidelně kontrolujte, zda Hövding neutrpěl viditelné poškození; pokud k tomu dojde, obraťte se na svého prodejce nebo náš tým zákaznických služeb na adrese hovding.com, kde získáte další informace. Nepoužívejte Hövding, je-li viditelně poškozen. Hövding nesmí být opravován, šit, rozebírán nebo modifikován.

Hövding dokáže odolat deštivému počasí, ale nesmí být ponořen do vody nebo vodě jinak vystaven. Nesušte Hövding externím zdrojem tepla, jako třeba fénem nebo mikrovlnou troubou. Hövding nelze prát. Skvrny odstraňujte jemným otřením límce vlhkým hadříkem. Základní návek se prát může (viz pokyny pro praní na vnitřní straně).

ÚČESY, POKRÝVKY HLAVY A SLUCHÁTKA

Většina účesů a pokrývek hlavy nafouknutí airbagu nijak nepřekáží. Informace o účesech a pokrývkách hlavy, které se nedoporučují používat s airbagem Hövding, naleznete na webu hovding.com.

S Hövdingem lze použít malá sluchátka vkládaná do uší. Z bezpečnostních důvodů se však cyklistika se sluchátky nedoporučuje, protože existuje riziko, že nebudete slyšet dopravní signály nebo signály vydávané Hövdingem.

HÖVDING V LETADLE

Aktuální informace naleznete na webu hovding.com.

JAK HÖVDING CHRÁNÍ?

Hövding reaguje nafouknutím na pohyby, které neodpovídají naprogramovanému vzorci normálních cyklistických pohybů (pohyby cyklisty při nehodě). Airbag v Hövdingu se plně nafoukne během asi jedné desetině sekundy (0,1 sekundy). Pokud dojde k nárazu na hlavu před reakcí Hövdingu a jeho plným nafouknutím, Hövding neposkytne odpovídající ochranu. Příkladem takových situací je pád předmětu na hlavu cyklisty shora, náraz cyklisty do větve stromu v úrovni hlavy a případy, při kterých cyklista narazí přímo do vozidla.

Hövding nemůže zaručit ochranu proti ostrým předmětům.

Výjimečně se může Hövding nafouknout při situacích, které nejsou nehodami. Výrobek má naprogramovanou bezpečnostní rezervu, takže spíše zareaguje než nikoliv (dle zásady, že lépe je zareagovat jednou zbytečně, než jednou zklamat). Aktivovaný Hövding porovnává pohyby cyklisty s naprogramovaným pohybovým vzorcem 200krát za sekundu. Byly provedeny tisíce testů, aby se zjistilo, co je normální pohybový vzorec jízdy na kole. Hövding tak může

vyhodnocovat pohyby od tohoto vzorce se lišící jako hrozící nehodu, a v takových případech se nafoukne, aby cyklistu ochránil.

PO NAFOUKNUTÍ

Jednou nafouknutý Hövding už nemůže (z bezpečnostních důvodů) být znovu použit, ale měl by být po nehodě (stejně jako tradiční cyklistická helma) nahrazen novým výrobkem.

ŽIVOTNOST

Předpokládaná životnost Hövdingu je asi 5 let v závislosti na frekvenci používání.

DŮLEŽITÉ INFORMACE

- Hövding by měl být aktivován pouze tehdy, je-li správně nasazen kolem krku cyklisty již sedícího na kole (viz [JÍZDA NA KOLE S HÖVDINGEM](#)).
- Nepřekrývejte žádný ze tří švů (2) na Hövdingu, například šátkem, kapucí apod.
- Když Hövding dosáhne teploty pod -10 °C (14 °F), vydá varovný signál (více o signálech Hövdingu na hovding.com), což oznamuje, že teplota je příliš nízká a že se nemůže aktivovat. Když se teplota Hövdingu vrátí k teplotám nad -10 °C (14 °F), znovu se spustí.
- Hövding by se neměl používat při vnitřních teplotách produktu nižších než -10 °C (14 °F) a nad 50°C (122 °F).
- Hövding se aktivuje magnetem, který je součástí aktivčního systému. Proto je důležité se ujistit, aby se aktivční systém (samice) (12) na pravé straně límce nedostal do kontaktu s jinými magnety (magnetickými zámky, reproduktory atd.).
- Hövding obsahuje jemné části a je třeba s nimi zacházet opatrně. Uchovávejte mimo dosah dětí.

EU PROHLÁŠENÍ O SHODĚ

My, Hövding Sverige AB, Box 17020, SE-200 10 Malmö, Švédsko, prohlašujeme, že následující Osobní ochranné zařízení Hövding 3 „Airbag for urban cyclists“ je v souladu s nařízením Evropského parlamentu a Rady (EU) 2016/425 ze dne 9. března 2016 o osobních ochranných prostředcích (PPE) Směrnice 2011/65 Evropského parlamentu a Rady EU ze dne 8. června 2011 o omezení používání některých nebezpečných látek v elektrických a elektronických zařízeních Nařízení (ES) č. 1907/2006 Evropského parlamentu a Rady EU ze dne 18. prosince 2006 o registraci, hodnocení, povolování a omezování chemických látek (REACH) Směrnice Evropského parlamentu a Rady 2014/68/EU ze dne 15. května 2014 o harmonizaci právních předpisů členských států týkajících se uvádění na trh tlakového zařízení (PED) Směrnice Evropského parlamentu a Rady 2014/53/EU ze dne 16. dubna 2014 o harmonizaci právních předpisů členských států týkajících se zpřístupňování tlakových zařízení na trhu (PED) Směrnice Evropského parlamentu a Rady 2014/53/EU ze dne 16. dubna 2014 o harmonizaci právních předpisů členských států EU Členské státy týkající se zpřístupňování rádiových zařízení na trhu (RED) Směrnice Evropského parlamentu a Rady 2013/29/EU ze dne 12. června 2013 o harmonizaci právních předpisů členských států týkajících se poskytování informací trh s pyrotechnickými výrobky (PYRO) v souladu s metodou SP 4439 verze 2:8, EN/IEC 61000-6-1: 2016, EN/IEC 61000-6-3: 2006/A1:2010, ETSI EN 301 489- 1 v.2.1.1, -3 v.2.1.1 a -17 v.3.1.1., ETSI EN 300 328 v.2.1.1 (předem schválený rádiový modul BLE

Laird BL652-SA), certifikáty EU přezkoušení typu č. 0589-P1-000840, Cool inflator, CI 1R: a že Hövding 3 „Airbag for urban cyclists“ je totožný s osobním ochranným vybavením, které je předmětem ES přezkoušení typu Č. SC0228-19 vydaného notifikovanou osobou č. 0402 RISE Research Institutes of Sweden AB, Box 857, SE-501 15 Borås, Švédsko.
hovding.com

RECYKLACE

Informace o recyklaci naleznete na webu hovding.com.

KONTAKT

hovding.com, Hövding Sverige AB, Box 17020, SE-200 10 Malmö, Švédsko